

NORMBAU

PASSION FOR CARE

Cavere[®] Care
Cavere[®] Care Chrome

- (DE) Montage- und
Gebrauchsanleitung
- (EN) Fixing instruction and
directions for use
- (FR) Instructions de montage et
d'utilisation
- (NL) Montage- en
gebruiksaanwijzing

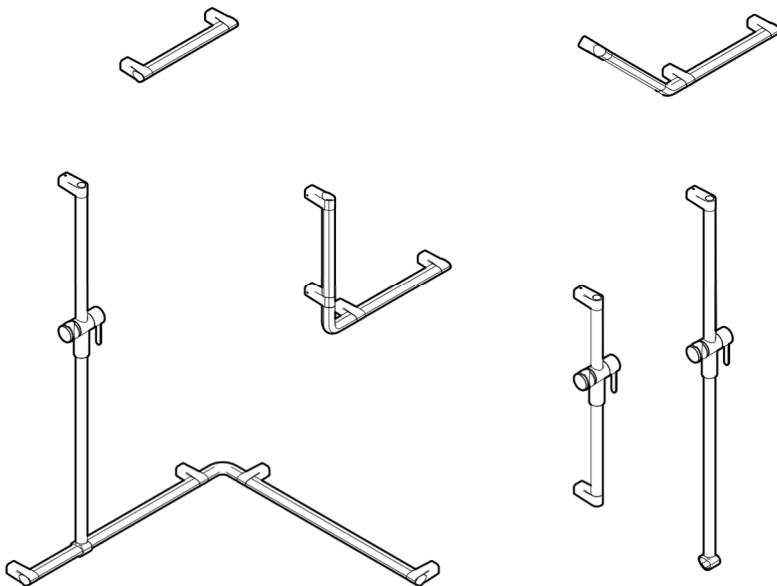

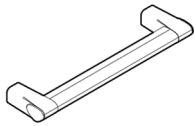

7453 030
 7453 040
 7453 060
 7453 080
 7453 100
 7484 061
 7484 091
 9453 030
 9453 040
 9453 060
 9453 080
 9453 100
 9484 061
 9484 091

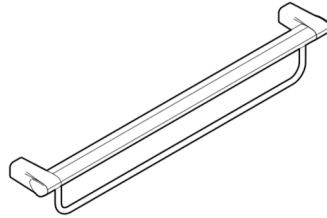

7453 160
 7453 180

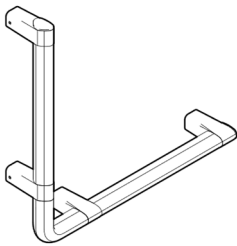

7464 040
 7464 075
 7464 076
 7464 077
 7464 078
 7464 095
 7464 096
 9464 040
 9464 075
 9464 076
 9464 077
 9464 078
 9464 095
 9464 096

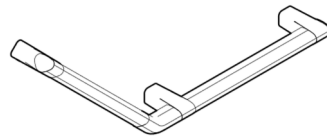

7464 130
 7464 131
 7464 160
 7464 161

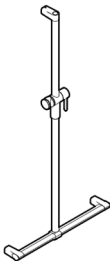

7485 053
 7485 054
 7485 061
 7485 091
 9485 053
 9485 054
 9485 061
 9485 091



7484 054
 7484 055
 7484 056
 7484 076
 9484 054
 9484 055
 9484 056
 9484 076

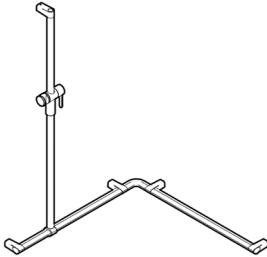

- 7486 064
- 7486 065
- 7486 066
- 7486 067
- 7486 115
- 7486 116
- 7486 117
- 7486 118
- 7486 119
- 7486 120
- 7486 121
- 7486 122
- 9486 064
- 9486 065
- 9486 066
- 9486 067
- 9486 115
- 9486 116
- 9486 117
- 9486 118
- 9486 119
- 9486 120
- 9486 121
- 9486 122

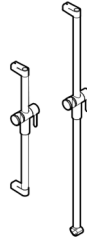

- 7488 060
- 7488 119
- 7488 110
- 7488 120
- 9488 060
- 9488 119
- 9488 110
- 9488 120

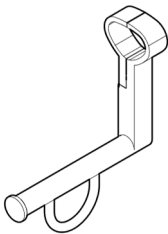

- 7449 110

Zweckbestimmung

NORMBAU Produkte sind ausgelegt für den Einsatz in Nassräumen, Zuhause, in Pflegeeinrichtungen und Krankenhäusern. Diese bieten Personen ohne und mit körperlichen Einschränkungen eine Haltemöglichkeit beim Duschen oder Baden.

Haftungsausschluss

Die Firma NORMBAU übernimmt keine Haftung für Personen- oder Sachschäden, die durch unsachgemäße Montage, Anwendung oder Reinigung, insbesondere unter Missachtung der in dieser Anleitung aufgeführten Warn- und Sicherheitshinweise, entstehen oder entstanden sind. Die Gewährleistung beträgt entsprechend der derzeitigen Regelung zwei Jahre.

Unter den vorgesehenen Einsatzbedingungen und unter Einhaltung der Richtlinien für Wartung und Reinigung beträgt die vorgesehene Lebensdauer des Artikels fünf Jahre.

Warnhinweise

Von den NORMBAU verwendeten Materialien geht keine toxische Gefahr aus. Getestet nach DIN EN ISO 10993-5:2009. Produktoberflächen können sich stark erwärmen, wenn sie externen Wärmequellen ausgesetzt sind.



Verletzungsgefahr

Bei Überschreitung der max. zul. Belastung, kann es zu dauerhaften Schädigungen am Produkt führen. In diesem Fall muss das Produkt vor der Weiterverwendung geprüft werden!

Sicherheitshinweise

Die Montage ist von Fachleuten und nur mit NORMBAU Montagesets bzw. geeignetem Befestigungsmaterial auszuführen. Vor der Montage ist die Wandbeschaffenheit unbedingt zu prüfen, um das Befestigungsmaterial festlegen zu können.

Angaben zur max. zul. Belastung und Hinweis zur Befestigung beachten!

Nach der Montage ist die Anleitung dem Anwender zur Verfügung zu stellen.

Bei Fragen, weiteren Informationen, Unklarheiten oder auftretenden Schäden: NORMBAU-Support kontaktieren unter +49 (0)7843 704 0 oder besuchen Sie uns unter www.normbau-extranet.de.

Belastung

Max. zul. Belastung von aufgelisteten Produkten: 150kg

| | | | | | |
|----------|----------|----------|----------|----------|----------|
| 7485 053 | 7484 061 | 7486 117 | 9485 053 | 9486 064 | 9486 119 |
| 7485 054 | 7484 091 | 7486 118 | 9485 054 | 9486 065 | 9486 120 |
| 7485 061 | 7486 064 | 7486 119 | 9485 061 | 9486 066 | 9486 121 |
| 7485 091 | 7486 065 | 7486 120 | 9485 091 | 9486 067 | 9486 122 |
| 7484 054 | 7486 066 | 7486 121 | 9484 054 | 9486 115 | 9488 060 |
| 7484 055 | 7486 067 | 7486 122 | 9484 055 | 9486 116 | 9488 119 |
| 7484 056 | 7486 115 | 9484 061 | 9484 056 | 9486 117 | 9488 110 |
| 7484 076 | 7486 116 | 9484 091 | 9484 076 | 9486 118 | 9488 120 |

Max. zul. Belastung von aufgelisteten Produkten: 100kg

| | | | | | |
|----------|----------|----------|----------|----------|----------|
| 7453 030 | 7453 180 | 7464 095 | 7488 060 | 9453 060 | 9464 077 |
| 7453 040 | 7464 040 | 7464 096 | 7488 119 | 9453 080 | 9464 078 |
| 7453 060 | 7464 075 | 7464 130 | 7488 110 | 9453 100 | 9464 095 |
| 7453 080 | 7464 076 | 7464 131 | 7488 120 | 9464 040 | 9464 096 |
| 7453 100 | 7464 077 | 7464 160 | 9453 030 | 9464 075 | |
| 7453 160 | 7464 078 | 7464 161 | 9453 040 | 9464 076 | |

Wartung

NORMBAU Produkte sind wartungsfrei.

Pflege- und Reinigungshinweise

Verletzungsgefahr

Unsachgemäße Reinigung kann Schäden an der Oberfläche verursachen und zu Verletzungen führen.

Cavere Care

Pulverbeschichtete Produkte von NORMBAU haben eine glatte, leicht zu reinigende Oberfläche. Um das dekorative Design und die Farbe der Beschichtung unserer Produkte über Jahre hinweg zu erhalten, müssen Reinigung und Pflege fachgerecht durchgeführt werden. Leicht haftender Schmutz lässt sich mit einem Schwamm und Wasser, dem ein neutrales Reinigungsmittel (z.B. Geschirrspülmittel) zugegeben wird, entfernen. Unmittelbar nach jedem Reinigungsvorgang ist mit reinem, kaltem Wasser nachzuspülen. Ein Fensterleder oder Mikrofasertuch beseitigt die verbleibenden Wischspuren oder Wassertropfen. Es dürfen keine scheuernden, abrasiven Reinigungs- oder Pflegemittel und stark saure oder alkalische Reinigungsmittel verwendet werden. Bei Metallic-Beschichtungen sollte die Reinigung von starken Verschmutzungen so bald als möglich erfolgen, da eingetrocknete und alte Verschmutzungen oft nur abrasiv und mit dem Risiko einer Verletzung der Pulverbeschichtung oder einer

Farbveränderung zu entfernen sind. Zur Wischdesinfektion können gebräuchliche Mittel verwendet werden.

Cavere Chrome Care

Für die Reinigung unserer Cavere Chrome Produkte sollten keine kratzenden Schwämme und Scheuermittel verwendet werden. Auch von Lösungsmittel oder säurehaltigen Reinigern, Kalkentfernern, Haushaltsessig und Reinigungsmitteln mit Essigsäure raten wir ab. Reinigen Sie die Chromoberfläche mit wenig Seife auf einem feuchten Tuch. Kalkflecken können Sie vermeiden, wenn Sie die Armatur nach jeder Benutzung abtrocknen. Sollten sich trotzdem Kalkablagerungen bilden, beseitigen Sie diese mit einem umweltverträglichen Reinigungsmittel. Die geeigneten Reinigungsmittel sollten nur kurz einwirken und müssen anschließend gründlich mit Wasser abgespült werden. Bei stark kalkhaltigem Wasser kann es in bestimmten Intervallen notwendig werden, die Chromoberfläche zu reinigen. Bei der Reinigung sollten die nachstehenden Punkte beachtet werden:

- Rückstände von Körperpflegemitteln wie Shampoo, Duschgel oder Flüssigseife sollten schnell entfernt werden, da sie dauerhafte Flecken hinterlassen können.
- Robuste Reinigungsmethoden und aggressive Reiniger können nicht nur die Oberflächen beschädigen, sondern auch das Innere der Produkte angreifen.
- Sprühreiniger nicht direkt auf die Chromoberfläche aufsprühen. Sprühen Sie Reiniger stattdessen auf ein weiches Tuch und wischen Sie damit die Oberfläche ab.
- Spülen Sie die Chromoberfläche nach der Reinigung gründlich mit klarem Wasser ab.
- Verwenden Sie keine Reiniger die Salzsäure, Ameisensäure, Chlorbleichlauge oder Essigsäure enthalten, diese können zu erheblichen Schäden führen.
- Vermeiden Sie Fehler bei der Behandlung von Kalkflecken und anderen Verschmutzungen. Wenn es durch unsachgemäße Behandlung zu Schäden kommt, sind diese nicht von der Gewährleistung gedeckt.

Entsorgung

Die Entsorgung von Produkt und Verpackung unterliegt den einschlägigen nationalen Vorschriften und muss der jeweils vorgeschriebenen Entsorgung zugeführt werden.

Intended use

NORMBAU products are designed for use in wet rooms, at home, in care facilities and hospitals. They provide a gripping option for persons with or without physical disability when they shower or take a bath.

Disclaimer of liability

NORMBAU assumes no liability for personal injury or property damage that arises or has arisen as a result of improper assembly, use or cleaning, in particular in disregard of the warning and safety instructions listed in these instructions.

According to the current regulation, the warranty is two years.

Under the intended conditions of use and in compliance with the guidelines for maintenance and cleaning, the intended lifespan of the article is five years.

Warning notices

Risk of injury

If the max. loading permitted is exceeded, it can lead to permanent damage to the product. In this case, the product must be tested before further use!

There is no toxic hazard from the material used by NORMBAU. Tested according DIN EN ISO 10993-5:2009. Product surfaces can become very hot when exposed to external heat sources.

Safety instructions

Installation is to be carried out by a specialist and only with NORMBAU mounting sets or suitable fastening material. Before installation, the wall structure must be checked to determine the fastening material. Observe the information on the max. loading permitted and the instructions for mounting! Following installation, the instructions must be made available to the user.

In case of questions, mor information, uncertainties or if damage occurs, contact the NORMBAU support service +49 (0) 7843 704 0 or visit us at www.normbau-extranet.de.

Load

Max. loading permitted for the products listed below: 150kg

| | | | | | |
|----------|----------|----------|----------|----------|----------|
| 7485 053 | 7484 061 | 7486 117 | 9485 053 | 9486 064 | 9486 119 |
| 7485 054 | 7484 091 | 7486 118 | 9485 054 | 9486 065 | 9486 120 |
| 7485 061 | 7486 064 | 7486 119 | 9485 061 | 9486 066 | 9486 121 |
| 7485 091 | 7486 065 | 7486 120 | 9485 091 | 9486 067 | 9486 122 |
| 7484 054 | 7486 066 | 7486 121 | 9484 054 | 9486 115 | 9488 060 |
| 7484 055 | 7486 067 | 7486 122 | 9484 055 | 9486 116 | 9488 119 |
| 7484 056 | 7486 115 | 9484 061 | 9484 056 | 9486 117 | 9488 110 |
| 7484 076 | 7486 116 | 9484 091 | 9484 076 | 9486 118 | 9488 120 |

Max. loading permitted for the products listed below: 100kg

| | | | | | |
|----------|----------|----------|----------|----------|----------|
| 7453 030 | 7453 180 | 7464 095 | 7488 060 | 9453 060 | 9464 077 |
| 7453 040 | 7464 040 | 7464 096 | 7488 119 | 9453 080 | 9464 078 |
| 7453 060 | 7464 075 | 7464 130 | 7488 110 | 9453 100 | 9464 095 |
| 7453 080 | 7464 076 | 7464 131 | 7488 120 | 9464 040 | 9464 096 |
| 7453 100 | 7464 077 | 7464 160 | 9453 030 | 9464 075 | |
| 7453 160 | 7464 078 | 7464 161 | 9453 040 | 9464 076 | |

Maintenance

NORMBAU products are maintenance-free.

Care and cleaning instructions

Risk of injury

Improper cleaning can cause damage to the surface and lead to injuries.

Cavere Care

Powder-coated products from NORMBAU have a smooth, easy-to-clean surface. In order to maintain the decorative design and color of the coating of our products for years, cleaning and care must be carried out professionally. Slightly adhering dirt can be removed with a sponge and water to which a neutral cleaning agent (e.g. dishwashing liquid) is added. Immediately after each cleaning process, rinse with pure, cold water. A chamois or microfiber cloth removes the remaining wiping marks or drops of water. Abrasive or strong acidic/alkaline cleaning agents should never be used. With metallic coatings, heavy soiling should be cleaned as soon as possible, since dried and old dirt can often only be removed abrasively and with the risk of damage to the powder coating or a change in color. Common wiping disinfectants can be used.

Cavere Chrome Care

Abrasive sponges and scouring agents should not be used to clean our Cavere Chrome products. We also advise against the use of cleaners containing solvent or acid, limescale removers, vinegar and cleaning agents containing acetic acid. The chrome surface can be cleaned using a little soap on a damp cloth. Limescale stains can be avoided by drying the tap after every use. If limescale deposits still build up, you can remove these using an environmentally friendly cleaning agent. The appropriate cleaning agent should only be left on for a short time before being rinsed thoroughly with water. In areas with hard water, it may be necessary to clean the chrome surface at specific intervals. Please observe the following points when cleaning:

- Residues from toiletries such as shampoo, shower gel or liquid soap should be removed quickly as these can leave permanent stains.
- Harsh cleaning methods and aggressive cleaning agents can damage surfaces and even penetrate the inside of the products.
- Do not apply spray cleaners directly to the chrome surface. Spray the cleaning agent onto a soft cloth and use this to wipe the surface instead.
- Use clean water to rinse the chrome surface thoroughly after cleaning.
- Do not use any cleaning agents that contain hydrochloric acids, formic acids, chlorine bleaching or acetic acids, as these can cause considerable damage.
- Be sure to treat limescale stains and other types of soiling correctly. Any damage caused as a result of improper treatment shall not be covered under warranty.

Disposal

Disposal of the product and packaging is subject to the relevant national regulations and must be disposed of in the prescribed manner.

Utilisation

Les produits NORMBAU sont conçus pour être installés dans les salles d'eau, pour un usage privé, comme dans les EHPADs, les centres de soins et les hôpitaux. Il offre un appui dans la douche ou le bain aux personnes avec ou sans handicap physique.

Exclusion de garantie

NORMBAU décline toute responsabilité en cas de dommages corporels ou matériels causés par un montage, une utilisation ou un nettoyage incorrect, notamment par le non-respect des avertissements et des consignes de sécurité figurant dans ses instructions. Selon la réglementation en vigueur, la période de garantie est de deux ans.

Dans les conditions d'utilisation prévues et conformément aux directives d'entretien et de nettoyage, la durée de vie prévue de l'article est de cinq ans.

Avertissements



Risque de blessure

Si le poids maximum autorisé de l'utilisateur est dépassé, le produit peut être définitivement endommagé. Dans ce cas, le produit doit être testé avant toute utilisation ultérieure!

Il n'y a aucun danger toxique avec les matériaux utilisés par NORMBAU. Testé suivant la norme DIN EN ISO 10993-5:2009. Les surfaces du produit peuvent devenir très chaudes lorsqu'elles sont exposées à des sources de chaleur externes.

Consignes de sécurité

L'installation doit être effectuée par un spécialiste et uniquement avec des kits de montage NORMBAU ou du matériel de fixation approprié. Avant l'installation, la structure du mur doit être vérifiée pour déterminer le matériel de fixation. Veuillez respecter les instructions relatives au poids maximal autorisé de l'utilisateur et les recommandations pour le montage! Après le montage, le mode d'emploi doit être mis à la disposition de l'utilisateur.

En cas de questions, plus d'informations, de doutes ou de dommages : contacter le service d'assistance NORMBAU +49 (0)7843 704 0 ou visitez notre site www.normbau-extranet.de

Fardeau

Charge maximale autorisée pour tous le produits de la list: 150kg

| | | | | | |
|----------|----------|----------|----------|----------|----------|
| 7485 053 | 7484 061 | 7486 117 | 9485 053 | 9486 064 | 9486 119 |
| 7485 054 | 7484 091 | 7486 118 | 9485 054 | 9486 065 | 9486 120 |
| 7485 061 | 7486 064 | 7486 119 | 9485 061 | 9486 066 | 9486 121 |
| 7485 091 | 7486 065 | 7486 120 | 9485 091 | 9486 067 | 9486 122 |
| 7484 054 | 7486 066 | 7486 121 | 9484 054 | 9486 115 | 9488 060 |
| 7484 055 | 7486 067 | 7486 122 | 9484 055 | 9486 116 | 9488 119 |
| 7484 056 | 7486 115 | 9484 061 | 9484 056 | 9486 117 | 9488 110 |
| 7484 076 | 7486 116 | 9484 091 | 9484 076 | 9486 118 | 9488 120 |

Charge maximale autorisée pour tous le produits de la list: 100kg

| | | | | | |
|----------|----------|----------|----------|----------|----------|
| 7453 030 | 7453 180 | 7464 095 | 7488 060 | 9453 060 | 9464 077 |
| 7453 040 | 7464 040 | 7464 096 | 7488 119 | 9453 080 | 9464 078 |
| 7453 060 | 7464 075 | 7464 130 | 7488 110 | 9453 100 | 9464 095 |
| 7453 080 | 7464 076 | 7464 131 | 7488 120 | 9464 040 | 9464 096 |
| 7453 100 | 7464 077 | 7464 160 | 9453 030 | 9464 075 | |
| 7453 160 | 7464 078 | 7464 161 | 9453 040 | 9464 076 | |

Entretien Remarque

Les produits NORMBAU sont sans entretien.

Instructions d'entretien et de nettoyage

Risque de blessure

Un nettoyage inapproprié peut occasionner des dommages sur la surface et entraîner des blessures.

Cavere Care

Les produits en poudre de NORMBAU ont une surface lisse et facile à nettoyer. Afin de conserver le design décoratif et la couleur du revêtement de nos produits pendant des années, le nettoyage et l'entretien doivent être effectués de manière professionnelle. La saleté légèrement adhérente peut être éliminée avec une éponge et de l'eau auxquelles un agent nettoyant neutre (par exemple du liquide vaisselle) est ajouté. Immédiatement après chaque processus de nettoyage, rincer à l'eau froide et pure. Un chiffon en peau de chamois ou en microfibre élimine les marques d'essuyage ou les gouttes d'eau restantes. Aucun agent de nettoyage ou d'entretien abrasif ou abrasif et des agents de nettoyage fortement acides ou alcalins ne peuvent être utilisés. Avec les revêtements métalliques, les salissures importantes doivent être nettoyées dès que possible, car la saleté séchée et ancienne ne peut souvent être éliminée que de manière abrasive et avec le risque d'endommager le revêtement en poudre ou de changer de couleur.

Des désinfectants d'essuyage courants peuvent être utilisés.

Cavere Chrome

Gebruik bij het schoonmaken van onze Cavere Chrome-producten géén schuursponsjes of schuurmiddelen! Vermijd ook het gebruik van oplosmiddelen, zure schoonmaakmiddelen, kalkverwijderaars, huishoudazijn en wasmiddelen met azijnzuur. Reinig het chromen oppervlak met weinig zeep op een vochtige doek. U kunt kalkaanslag voorkomen door het armatuur na ieder gebruik af te drogen. Als er toch kalkafzetting ontstaat, verwijder dit dan met een milieuvriendelijk reinigingsmiddel. Geschikte reinigingsmiddelen slechts korte laten inwerken en daarna grondig afspoelen met water. Bij zeer hard water kan het nodig zijn om regelmatig het chroomoppervlak te reinigen. Houd hierbij rekening met het volgende:

- Resten van lichaamsverzorgingsproducten als shampoo, douche-gel of vloeibare zeep dienen snel te worden verwijderd, daar ze anders permanente vlekken kunnen achterlaten.
- Krachtige reinigingsmethoden en agressieve schoonmaakmiddelen kunnen niet alleen de oppervlakken beschadigen, maar ook de binnenkant van de producten aantasten.
- Spuit geen reinigingsmiddel rechtstreeks op het chroomoppervlak. Spuit, in plaats daarvan, een reinigingsproduct op een zachte doek en maak het oppervlak daarmee schoon.
- Spoel na het reinigen het chromen oppervlak grondig af met schoon water.
- Gebruik geen schoonmaakmiddelen die zoutzuur, mierenzuur, natriumhypochloriet of azijnzuur bevatten, omdat deze ernstige schade kunnen veroorzaken.
- Behandeling kalkvlekken en andere verontreinigingen alleen op de juiste wijze. Indien er schade optreedt als gevolg van onjuist gebruik, valt deze niet onder de garantie.

Élimination

Le produit et l'emballage doivent être éliminés conformément aux prescriptions nationales applicables.

Beoogd gebruik

NORMBAU producten zijn ontworpen voor het gebruik in natte ruimten, prive, verpleeghuizen en ziekenhuizen. Het biedt mensen met en zonder fysieke beperking de mogelijkheid om zich aan vast te houden in douches of baden.

Disclaimer

De firma NORMBAU is niet verantwoordelijk voor persoonlijk letsel of materiele schade veroorzaakt door onjuiste montage, gebruik of reiniging. In het bijzonder als de veiligheidsaanwijzingen niet in acht zijn genomen. De garantie is volgens de standaard geldende regeling twee jaar.

Onder de beoogde gebruiksvoorwaarden en in overeenstemming met de richtlijnen voor onderhoud en reiniging, is de verwachte levensduur van het artikel vijf jaar.

Waarschuwingsaanwijzingen



Verwondingsgevaar

Bij overschreiding van de maximale belasting kunnen beschadigingen optreden aan het product. In dat geval dient het artikel opnieuw te worden getest.

NORMBAU gebruikt bij de productie geen giftige materialen. Gesteld volgens de DIN EN ISO 10993-5:2009. Productoppervlakken kunnen zeer heet worden bij blootstelling aan externe warmtebronnen.

Veiligheidsinformatie

De installatie moet worden uitgevoerd door een specialist en alleen met NORMBAU-montagesets of ander geschikt bevestigingsmateriaal. Voor de installatie moet de wandstructuur worden gecontroleerd om het bevestigingsmateriaal te bepalen. Informatie over de maximale toegestane belasting, zie de de toegestane gewichten en de montage handleiding. Na de montage moet de handleiding beschikbaar worden gemaakt voor de gebruiker.

Bij vragen, meer informatie, onduidelijkheden of optredende beschadigingen contact opnemen met NORMBAU support + 49 7843 704 0 of bezoek dan onze website www.normbau-extranet.de.

Last

Max toelaatbare belasting voor alle vermelde artikelen: 150kg

| | | | | | |
|----------|----------|----------|----------|----------|----------|
| 7485 053 | 7484 061 | 7486 117 | 9485 053 | 9486 064 | 9486 119 |
| 7485 054 | 7484 091 | 7486 118 | 9485 054 | 9486 065 | 9486 120 |
| 7485 061 | 7486 064 | 7486 119 | 9485 061 | 9486 066 | 9486 121 |
| 7485 091 | 7486 065 | 7486 120 | 9485 091 | 9486 067 | 9486 122 |
| 7484 054 | 7486 066 | 7486 121 | 9484 054 | 9486 115 | 9488 060 |
| 7484 055 | 7486 067 | 7486 122 | 9484 055 | 9486 116 | 9488 119 |
| 7484 056 | 7486 115 | 9484 061 | 9484 056 | 9486 117 | 9488 110 |
| 7484 076 | 7486 116 | 9484 091 | 9484 076 | 9486 118 | 9488 120 |

Max toelaatbare belasting voor alle vermelde artikelen: 100kg

| | | | | | |
|----------|----------|----------|----------|----------|----------|
| 7453 030 | 7453 180 | 7464 095 | 7488 060 | 9453 060 | 9464 077 |
| 7453 040 | 7464 040 | 7464 096 | 7488 119 | 9453 080 | 9464 078 |
| 7453 060 | 7464 075 | 7464 130 | 7488 110 | 9453 100 | 9464 095 |
| 7453 080 | 7464 076 | 7464 131 | 7488 120 | 9464 040 | 9464 096 |
| 7453 100 | 7464 077 | 7464 160 | 9453 030 | 9464 075 | |
| 7453 160 | 7464 078 | 7464 161 | 9453 040 | 9464 076 | |

Onderhoud advies

NORMBAU producten zijn onderhoudsvrij.

Onderhouds- en reinigingstructies

 Verwondingsgevaar

Onjuiste reiniging kan schade aan het oppervlak veroorzaken en tot verwondingen leiden.

Cavere Care

Gepoedercoate producten van NORMBAU hebben een glad, gemakkelijk schoon te maken oppervlak. Om het decoratieve ontwerp en de kleur van de coating van onze producten jarenlang te behouden, moet professioneel worden schoongemaakt en onderhouden. Licht vastzittend vuil kan met een spons en water worden verwijderd, waaraan een neutraal schoonmaakmiddel (bijv. Afwasmiddel) wordt toegevoegd. Direct na elk reinigingsproces spoelen met zuiver, koud water. Een zeem- of microvezeldoek verwijdert de resterende veegsporen of waterdruppels. Er mogen geen schurende, schurende reinigings- of verzorgingsmiddelen en sterk zure of alkalische reinigingsmiddelen worden gebruikt. Bij metallic coatings moet sterke vervuiling zo snel mogelijk worden verwijderd, omdat gedroogd en oud vuil vaak alleen met een schuurmiddel kan worden verwijderd met het risico op beschadiging van de poedercoating of kleurverandering.

Gebruikelijke veegdesinfectiemiddelen kunnen worden gebruikt.

Cavere Chrome

Pour le nettoyage de nos produits Cavere Chrome, ne pas utiliser d'éponge ni de produits abrasifs . Nous déconseillons également l'utilisation de tous solvants, détartrants, vinaigres et produits de nettoyage acides ou contenant de l'acide acétique. La surface chromée se nettoie à l'aide d'un chiffon humide et d'un peu de savon. Vous pouvez éviter l'apparition de taches de calcaire en passant un chiffon sec sur le produit après chaque utilisation. Si un dépôt de calcaire se forme malgré tout, éliminez-le avec un produit de nettoyage écologique. Les détergents appropriés doivent être appliqués brièvement et rincés soigneusement à l'eau claire. Dans les régions ayant une eau très dure, il peut être nécessaire de nettoyer les surfaces chromées à des intervalles plus réguliers. Les points suivants sont à prendre en compte lors du nettoyage :

- Des résidus de produits d'hygiène tels que shampoing, gel douche ou savon liquide sont à rincer le plus rapidement possible afin d'éviter l'apparition de taches.
- Les méthodes de nettoyage agressives peuvent endommager les surfaces ainsi que les parties internes des produits.
- Ne pas vaporiser les sprays nettoyants directement sur les surfaces chromées. Vaporisez plutôt le produit sur un chiffon doux et essuyez ensuite la surface à nettoyer.
- Après le nettoyage, rincer soigneusement la surface chromée à l'eau claire.
- N'utilisez pas de produits nettoyants à base d'acide chlorhydrique, méthanoïque, de chlore ou d'acide acétique, car ces substances peuvent provoquer de sérieux dommages.
- Evitez les méthodes de nettoyage inappropriées pour enlever des taches de calcaire et autres impuretés. La garantie ne couvre pas les dommages résultants de manipulations inappropriées non conformes à nos préconisations d'entretien.

Afvalverwerking

De afvalkverwijdering van producten en verpakkingen is onderworpen aan de geldende nationale voorschriften.



- DE** Mauerwerk aus Vollstein
- EN** Masonry made of solid brick
- FR** Maçonnerie en pierre pleine
- NL** Metselwerk van massief steen



- Vorwandinstallationen, Leichtbauwänden mit einer Hinterfüterung aus mind. 30 mm dickem mehrschichtverleimten Holz. Entsprechend der Schraube vorbohren.
- DE** Vorwandinstallationen, Leichtbauwänden mit einer Hinterfüterung aus mind. 30 mm dickem mehrschichtverleimten Holz. Entsprechend der Schraube vorbohren.
 - EN** Pre-wall installations, lightweight walls with a backing made of at least 30 mm thick multi-layer glued wood. Pre-drill according to the screw.
 - FR** Installations préfabriquées, murs légers avec un support en bois multicouche collé d'au moins 30 mm d'épaisseur. Pré-percer selon la vis.
 - NL** Pre-wall installaties, lichtgewicht muren met verdikking van minstens 30 mm dik meerlagen van gelijmd hout. Vorboren volgens de schroef.

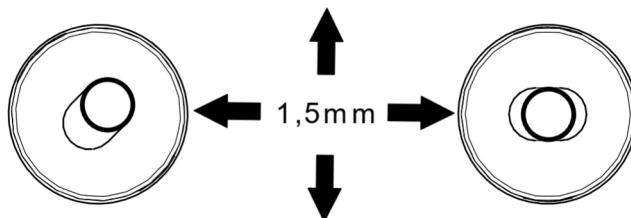
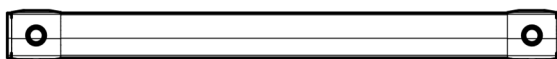



| | DE | AT | FR | CH |
|------------|---------|---------------|---------------|---------------|
| H1 | a + 280 | 750 | 700 - 800 | 700 - 750 |
| xH1 | a + 266 | 736 | 686 - 786 | 686 - 736 |
| H2 | 850 | 750 - 850 | 700 - 800 | 700 - 750 |
| xH2 | 836 | 736 - 836 | 686 - 786 | 686 - 736 |
| B | y + 250 | y + 150 - 250 | y + 150 - 250 | y + 150 - 250 |
| xB | y + 236 | y + 136 - 236 | y + 136 - 236 | y + 136 - 236 |

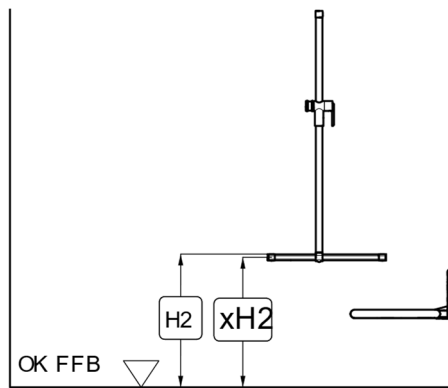
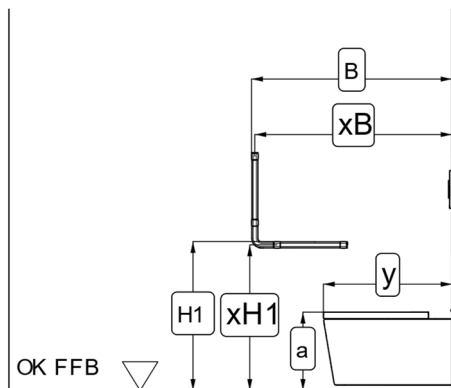
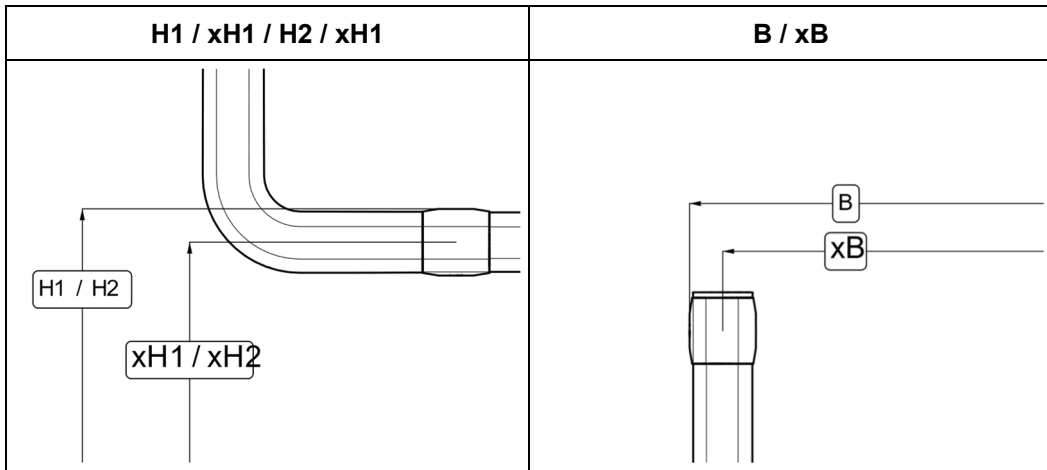

| | a1 | a2 | a3 | z |
|----------|------|----|------|-----|
| 7453 030 | 300 | | | |
| 9453 030 | 300 | | | |
| 7453 040 | 400 | | | |
| 9453 040 | 400 | | | |
| 7453 060 | 600 | | | |
| 9453 060 | 600 | | | |
| 7453 080 | 800 | | | |
| 9453 080 | 800 | | | |
| 7453 100 | 1000 | | | |
| 9453 100 | 1000 | | | |
| 7484 061 | 600 | | | |
| 9484 061 | 600 | | | |
| 7484 091 | 900 | | | |
| 9484 091 | 900 | | | |
| 7453 160 | 600 | | | |
| 7453 180 | 800 | | | |
| 7464 040 | 300 | | 300 | |
| 9464 040 | 300 | | 300 | |
| 7464 075 | 300 | | 650 | |
| 9464 075 | 300 | | 650 | |
| 7464 076 | 300 | | 650 | |
| 9464 076 | 300 | | 650 | |
| 7464 077 | 400 | | 650 | |
| 9464 077 | 400 | | 650 | |
| 7464 078 | 400 | | 650 | |
| 9464 078 | 400 | | 650 | |
| 7464 095 | 400 | | 850 | |
| 9464 095 | 400 | | 850 | |
| 7464 096 | 400 | | 850 | |
| 9464 096 | 400 | | 850 | |
| 7464 130 | 300 | | 232 | 295 |
| 7464 131 | 600 | | 232 | 295 |
| 7464 160 | 300 | | 232 | 295 |
| 7464 161 | 600 | | 232 | 295 |
| 7485 053 | 500 | | 750 | |
| 9485 053 | 500 | | 750 | |
| 7485 054 | 500 | | 1100 | |
| 9485 054 | 500 | | 1100 | |
| 7485 061 | 600 | | 1200 | |
| 9485 061 | 600 | | 1200 | |
| 7485 091 | 900 | | 1200 | |

| | a1 | a2 | a3 |
|----------|-----|-----|------|
| 9485 091 | 900 | | 1200 |
| 7484 054 | 300 | 300 | |
| 9485 054 | 300 | 300 | |
| 7484 055 | 600 | 300 | |
| 9485 055 | 600 | 300 | |
| 7484 056 | 600 | 600 | |
| 9484 056 | 600 | 600 | |
| 7484 076 | 300 | 600 | |
| 9484 076 | 300 | 600 | |
| 7486 064 | 600 | 600 | 1200 |
| 9486 064 | 600 | 600 | 1200 |
| 7486 065 | 600 | 600 | 1200 |
| 9486 065 | 600 | 600 | 1200 |
| 7486 066 | 600 | 600 | 1100 |
| 9486 066 | 600 | 600 | 1100 |
| 7486 067 | 600 | 600 | 1100 |
| 9486 067 | 600 | 600 | 1100 |
| 7486 115 | 900 | 600 | 1200 |
| 9486 115 | 900 | 600 | 1200 |
| 7486 116 | 600 | 900 | 1200 |
| 9486 116 | 600 | 900 | 1200 |
| 7486 117 | 600 | 900 | 1200 |
| 9486 117 | 600 | 900 | 1200 |
| 7486 118 | 900 | 600 | 1200 |
| 9486 118 | 900 | 600 | 1200 |
| 7486 119 | 950 | 950 | 1200 |
| 9486 119 | 950 | 950 | 1200 |
| 7486 120 | 950 | 950 | 1200 |
| 9486 120 | 950 | 950 | 1200 |
| 7486 121 | 950 | 950 | 1100 |
| 9486 121 | 950 | 950 | 1100 |
| 7486 122 | 950 | 950 | 1100 |
| 9486 122 | 950 | 950 | 1100 |
| 7488 060 | | | 600 |
| 9488 060 | | | 600 |
| 7488 119 | | | 1190 |
| 9488 119 | | | 1190 |
| 7488 110 | | | 1100 |
| 9488 110 | | | 1100 |
| 7488 120 | | | 1200 |
| 9488 120 | | | 1200 |

1

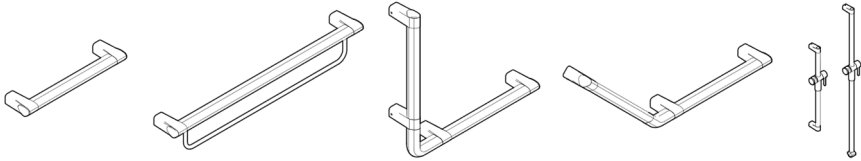

1.1

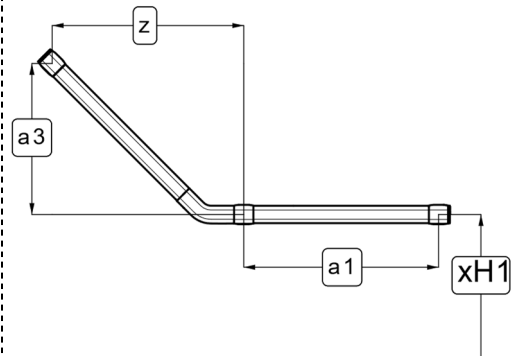
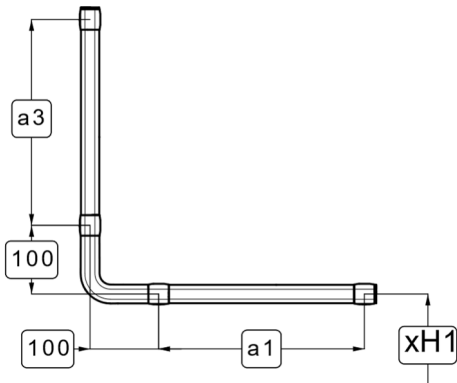

1.2

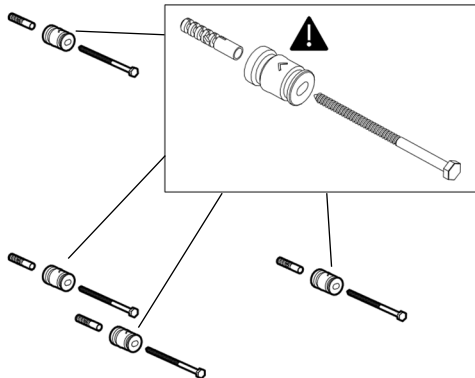

1.3

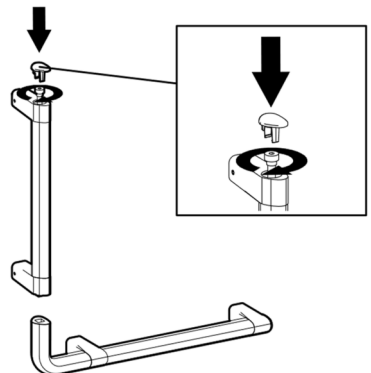

1.4

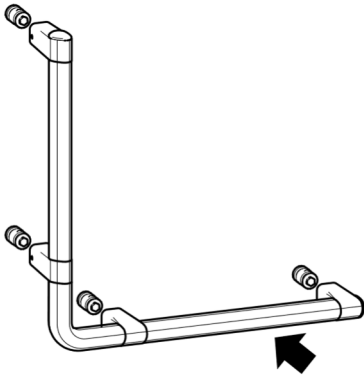

1.5

3 **2Nm**

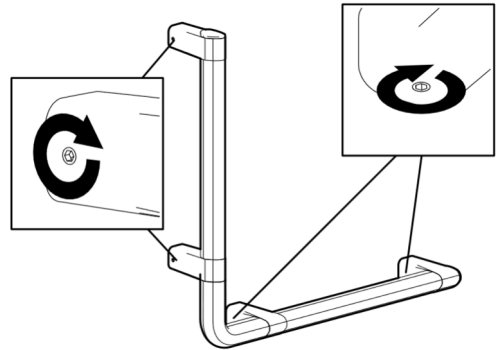

2

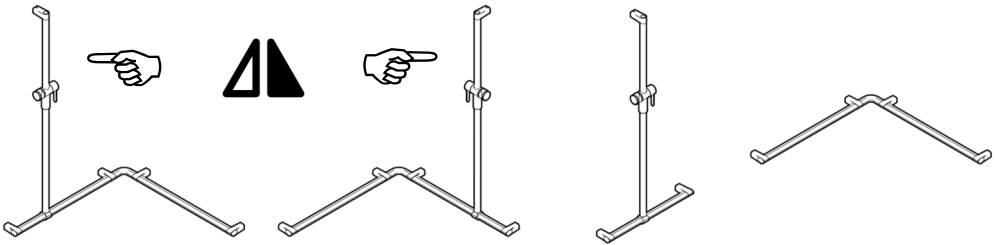
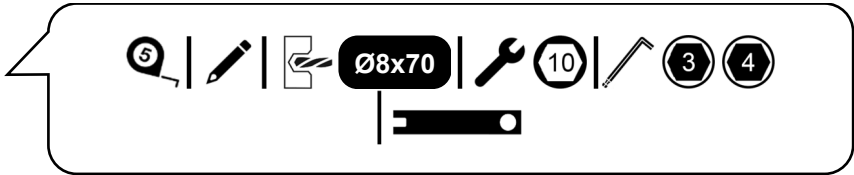

2.1

Ø8x70

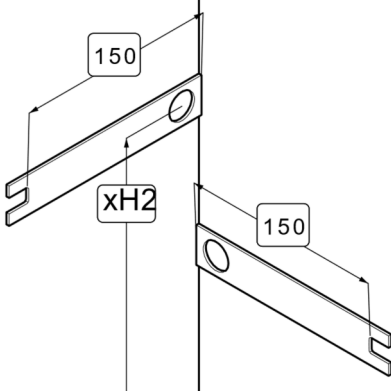

2.2

QUICK TIP!

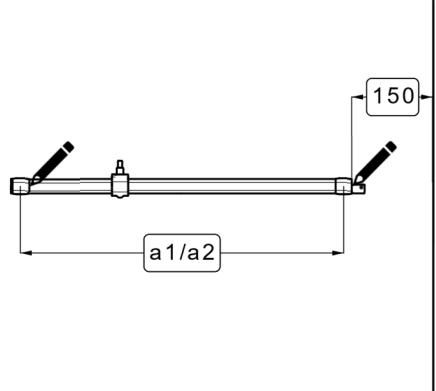

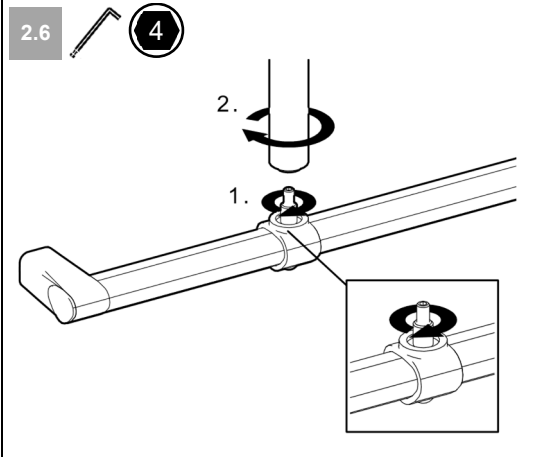
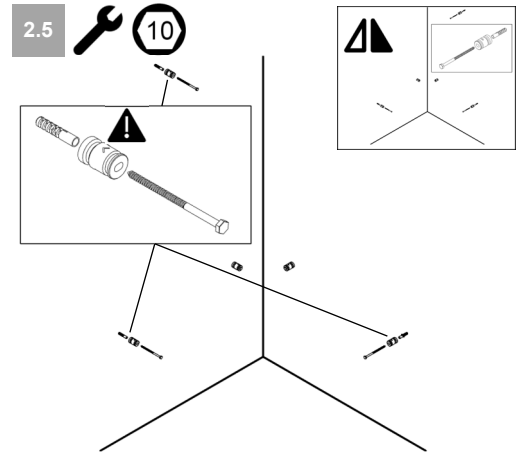
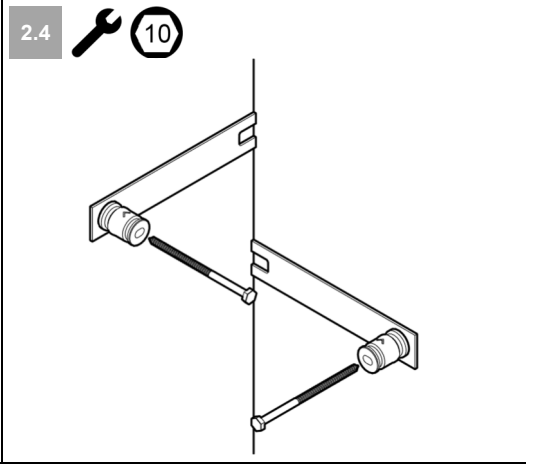
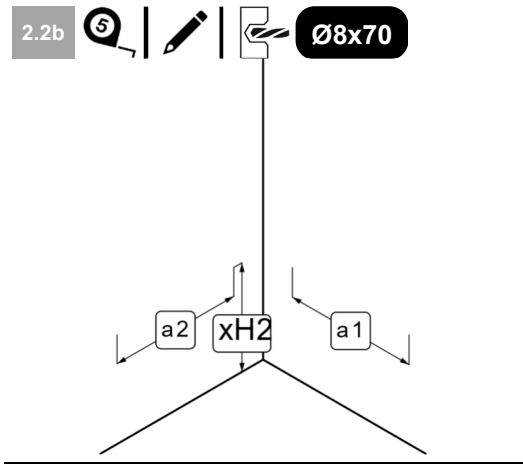
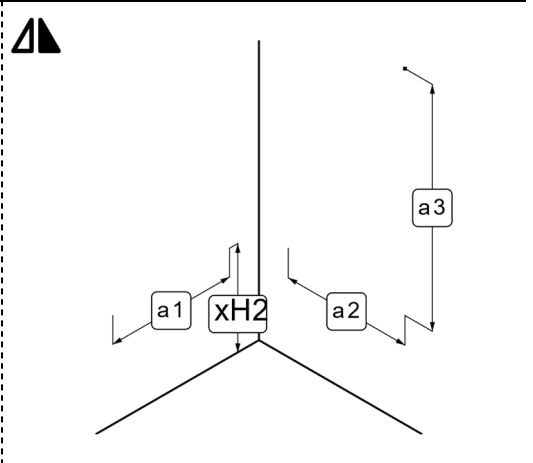
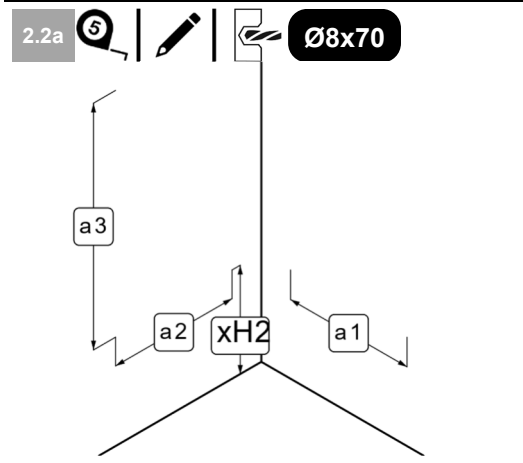

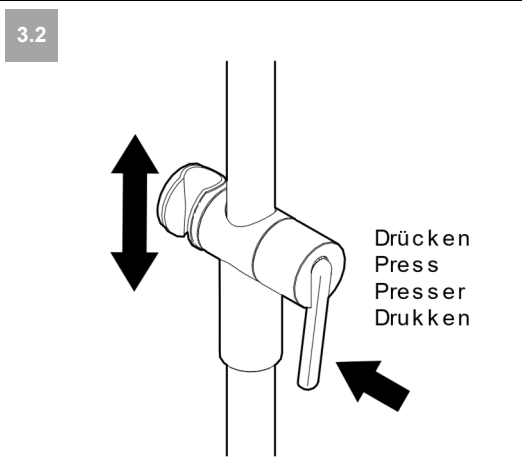
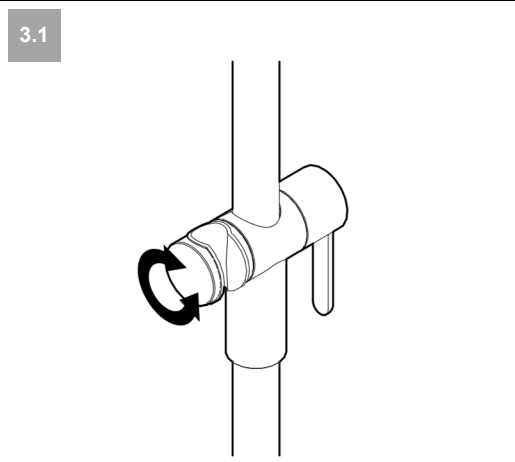
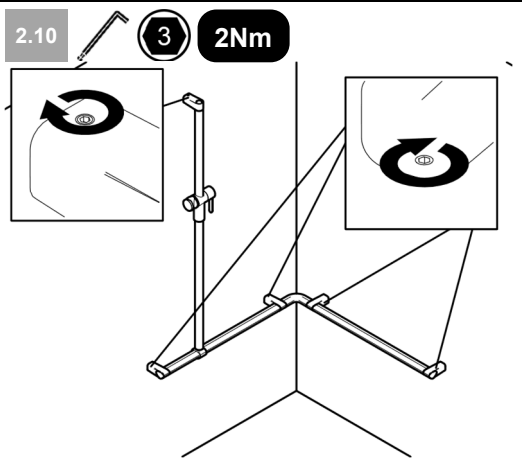
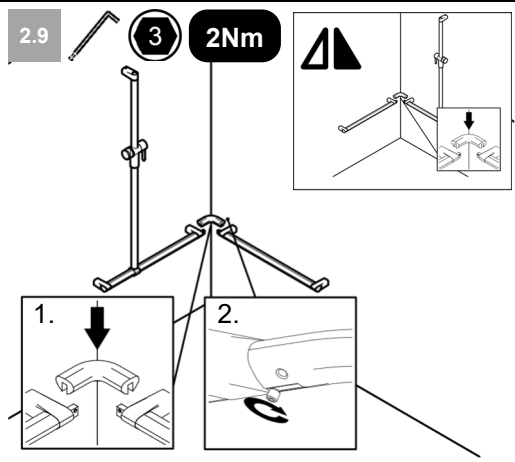
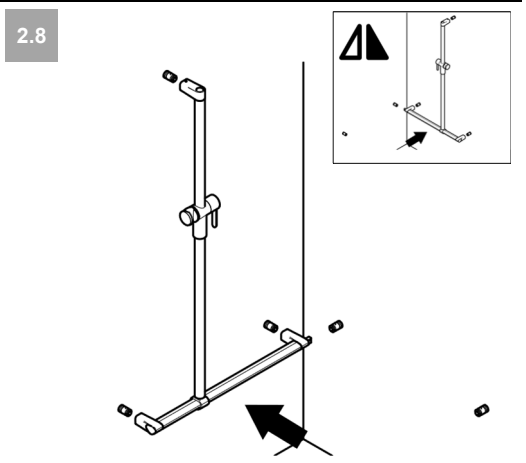
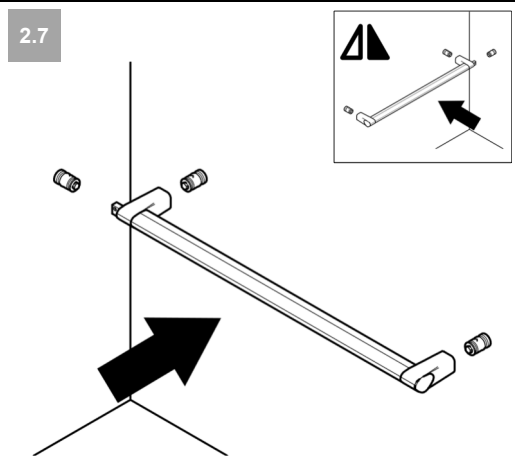

4

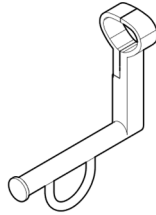



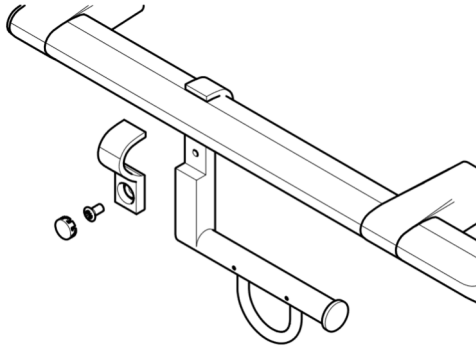



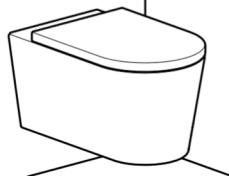
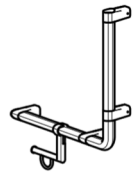
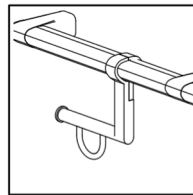
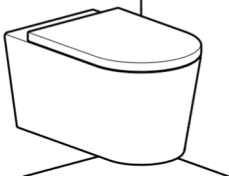
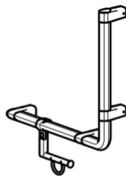
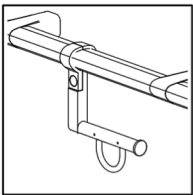



4.



4.2



Symbolerklärung / Symbol explanation / Explication du symbole / Symbool uitleg

| | |
|--|--|
|  DE Achtung EN Attention FR Attention NL Attentie |  DE Montageanleitung beachten EN Follow installation instructions FR Respectez les instructions de montage NL Neem de montagehandleiding in acht |
|  DE Herstellungsjahr EN Year manufacture FR Année de production NL Productiejaar |  DE Maximales Benutzergewicht EN Maximum user weight FR Poids maximal de l'utilisateur NL Maximale belasting |
|  DE Typenbezeichnung EN Type name FR Numéro de série NL Seriennummer |  DE Konform mit der Verordnung (EU) 2017/745 über Medizinprodukte EN Conform with regulation (EU) 2017/745 concerning medical devices FR Conforme à la réglementation (EU) 2017/745 sur les produits médicaux NL Voldoet aan verordening (EU) 2017/745 voor medische Hulpmiddelen |
|  DE Typenschild EN Type label FR Etiquette d'identification NL Identificatieplaatje |  DE Vario System EN Vario system FR Vario système NL Vario systeem |
|  DE Hersteller EN Manufacturer FR Fabricant NL Fabrikant |  DE Klebtechnik EN Gluing technology FR Technologie de collage NL Lijmtechnologie |
|  DE Antibac Schutz EN Antibac protection FR protection Antibac NL Antibac bescherming | |

| | | | | | |
|--|--|--|-------|--|--------------|
| | NORMBAU GmbH Schwarzwaldstr. 15 77871 Renchen DE | | | | |
| | XXXX | | xxxkg | | xxxx xxx xxx |

NORMBAU GmbH
 Schwarzwaldstraße 15
 77871 Renchen Germany
 E-Mail: normbau@allegion.com
 Internet: www.normbau.de

